

# MSI 20/25/30/35 T MSI 20/25/30 G



## Capacité de levage

à 500 mm du talon des fourches :

MSI 20 T/G.....	2000 kg
MSI 25 T/G.....	2500 kg
MSI 30 T/G.....	3000 kg
MSI 35 T.....	3500 kg



**Hauteur de levage** en standard .....3,30 m



## Pneumatiques standard

Avant.....	275/70 R 22,5 RHS
Arrière.....	7.00 x 12 14 PR IC 40



## Fourches (mm)

Longueur.....	1100
Largeur x épaisseur.....	100 x 45
Écartement maxi à l'extérieur des fourches.....	1260



**Freins hydrauliques par manque de pression**



## Moteur Kubota

Type.....	V 2403-M-T- E3B
Cylindrée.....	4 cylindres 2434 cm <sup>3</sup>
Puissance (ISO 3046).....	60 cv/44 kw
Couple maxi :.....	165 Nm à 1600 t/mn
Injection.....	indirecte
Refroidissement.....	par eau

## Moteur GPL Toyota

MSI 20 G/25 G/30 G.....	Type : 4 Y
Cylindrée.....	4 cylindres 2237 cm <sup>3</sup>
Puissance (ISO TR 14396).....	53 cv/39 kW
Couple maxi :.....	162 Nm à 1800 tr/mn
Refroidissement.....	par eau



## Transmission .....HYDROSTATIQUE REXROTH

Roues motrices.....	2
Inverseur de marche.....	électro - hydraulique
Vitesse avant/arrière.....	1/1
Vitesse de déplacement maxi.....	20 km/h
Franchissement pente à vide	
MSI 20/25/30/35 T.....	33/31/24/29%
Franchissement pente en charge	
MSI 20/25/30/35 T.....	37/32/29/29%



## Hydraulique

Pompe de direction.....	125 bars/77 l/mn
-------------------------	------------------



## Réservoirs

Système de refroidissement.....	10 l.
Huile moteur.....	9,5 l.
Circuit transmission hydrostatique.....	95 l.
Carburant.....	73,5 l.



## Poids à vide (avec fourches)

MSI 20/25/30/35 T.....	3860/4160/4820/4980 kg
MSI 20/25/30 G.....	3470/4045/4425 kg

**Largeur** hors tout .....1,32 m

**Hauteur** hors tout (mât replié) .....2,30 m

**Longueur** hors tout .....4,04/4,04/4,08/4,13 m

**Garde au sol mini** .....215 mm

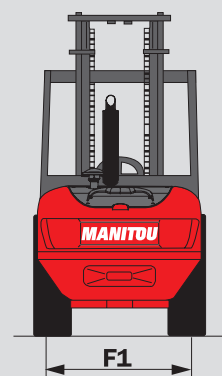
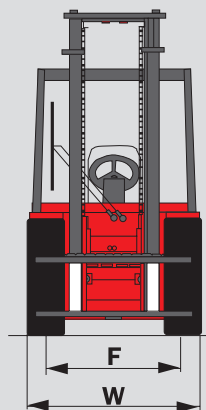
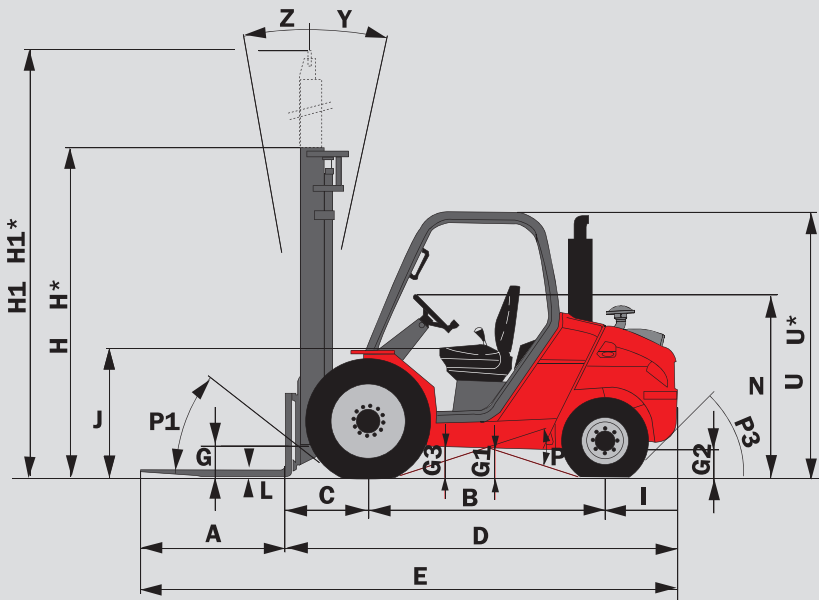

	MSI 20 T/G +BUGGIE	MSI 25 T/G +BUGGIE	MSI 30 T/G +BUGGIE	MSI 35 T +BUGGIE
A	1100	1100	1100	1100
B	1800	1800	1800	1800
C	625	625	630	630
D	2945	2945	2980	3030
E	4045	4045	4080	4130
F	1046	1046	1046	1046
F1	1102	1102	1102	1102
G	270	270	270	270
G*	240	240	240	240
G1	260	260	260	260
G1*	260	260	260	260
G2	215	215	215	215
G2*	230	230	230	230
G3	270	270	270	270
H	2300	2300	2300	2300
H*	1950	1950	2050	2050
H1	4131	4131	4193	4193
H1*	4470	4470	4500	4500
I	520	520	550	600
J	1025	1025	1025	1025
K	1260	1260	1260	1260
L	40	40	45	45
N	1450	1450	1450	1450
O	100	100	100	125
P1	49,5°	49,5°	49,5°	49,5°
P2	40,5°	40,5°	40,5°	49,5°
P3	44°	44°	40°	40°
R	2310	2310	2310	2330
S	2545	2545	2580	2590
T	4525	4525	4560	4595
U	2105	2105	2105	2105
U*	1990	1990	1990	1990
V	2600	2600	2635	2665
V1	150	150	150	100
W	1323	1323	1323	1323
Y	12°	12°	12°	12°
Z	10°	10°	10°	10°

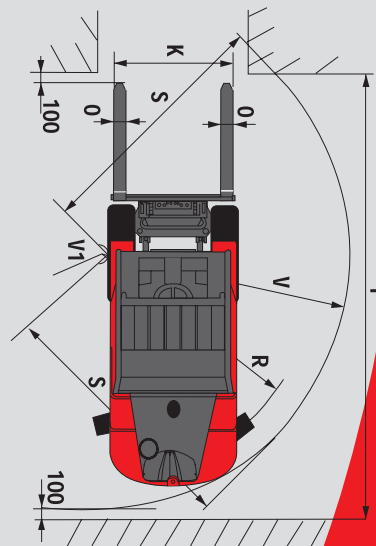

Les spécifications portées n'engagent pas le constructeur et peuvent être modifiées sans préavis.  
Les Manitou présentés dans cette brochure peuvent comporter des équipements optionnels.

H - H1 - R = Standard  
H\* - (Triplex 3,70 m) H1\* = Option

U\* = MSI 20/25 BUGGIE  
G\* - G1\* - G2\* = en charge



MANITOU BF

B.P. 249 - 44158 Ancenis Cedex France - Tél. : 33 (0) 2 40 09 10 11  
Fax commercial france : 02 40 09 10 96 / Export : 33 2 40 09 10 97  
www.manitou.com

700314FR-C - 06/08

